

design LUDOVICA+ROBERTO PALOMBA

2002

NDS70

Specchio cm 70x70 reversibile con luce LED integrata

Dim. Imballo 80 x 80 x 13 cm | Peso 10 kg | Pz. Pallet n° -

NDS90

Specchio cm 90x90 reversibile con luce LED integrata

Dim. Imballo 100 x 97 x 13 cm | Peso 16 kg | Pz. Pallet n° -

Complementi: **Mobili UNA**
Mobili BOX
Mensole FORTY6 - SOLID



CE

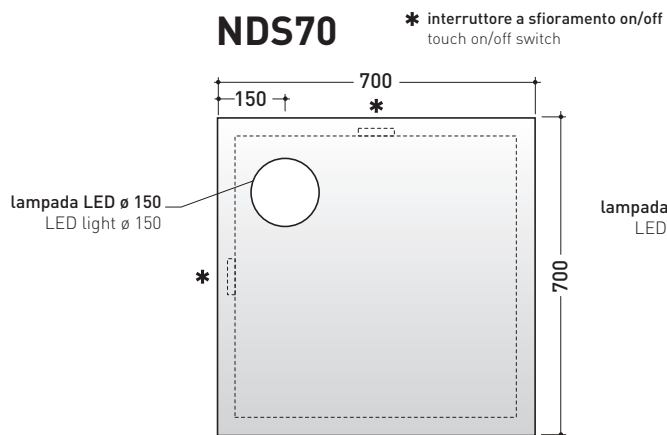

vista frontale / frontal view



vista zenitale / zenital view

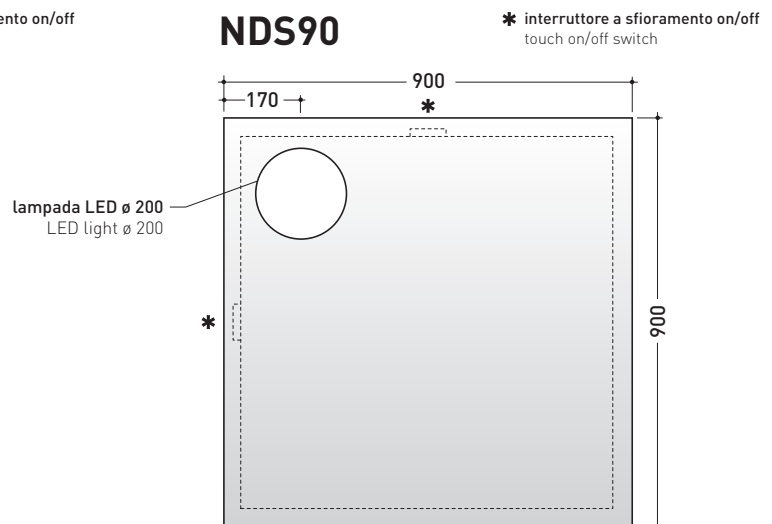

vista frontale / frontal view



vista zenitale / zenital view

dimensioni in mm

CARATTERISTICHE ELETTRICHE

- tipo di lampada: **strip LED**
- classe: **A**
- grado di protezione: **IP23**
- potenza nominale: **15 W**

<http://www.ceramicaflaminia.it/it/products/315-simple>

©ceramicaflaminiaspa - è vietata la copia, la pubblicazione e la riproduzione anche parziale se non autorizzata

giugno 2019

